

MB-i93QA-Q670

第 13/12 代 Intel® 酷睿™ 处理器嵌入式 ATX 主板

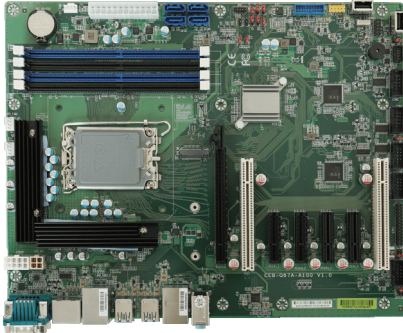

特点

- 支持 Intel® 第 12/13 代酷睿™ i9/i7/i5/i3 奔腾®/ 赛扬® 处理器, TDP 最高 125W
- 双通道四条 DIMM 插槽 DDR4 2400/2666/2933/3200MHz, 最大 128GB
- 支持 VGA, HDMI2.0 和 DP++ 三显
- 支持双 Intel 千兆网, USB3.2 Gen1/2, 8bit GPIO
- 支持 4 x SATA3.0, RAID0/1/5/10
- 支持 2 x RS232/422/485, 4 x RS232, 5V/12V 输出
- 1 x PCIe4.0 X16 (x16 link), 3 x PCIe4.0 X4 (X4 link), 1 x PCIe3.0 X4 (X4 link), 2 x PCI, 1 x M.2 2242/2280 (PCIe4.0 x 4 NVMe)

系统

处理器	Intel® 第 12/13 代酷睿™ i3/i5/i7/i9, 奔腾®, 赛扬® 处理器, LGA1700, TDP 最高 125W
芯片组	Q670E
内存	4 x DDR4 2400/2666/2933/3200 MHz U-DIMM 插槽, 最大 128GB
BIOS	AMI UEFI BIOS
看门狗	系统复位, 通过软件可编程 1 ~ 255 秒

扩展 I/O

串口	1 x RS232/422/485 带自动流控
USB	2 x USB3.2 Gen1 2 x USB3.2 Gen2 4 x USB2.0
网络	1 x Intel® I226-V co-lay I225-LM (10/100/1000/2500 Mbps) 1 x Intel® I219V 千兆网
音频接口	Realtek® ALC888S/ALC897 高清音频解码器, 支持 5.1 通道

显示

显示芯片	Intel® 超核芯显卡
显示接口	1 x VGA: 最高分辨率 1920 x 1200 @60Hz 1 x HDMI2.0: 最高分辨率 4096 x 2160 @60Hz 1 x DP++: 最高分辨率 4096 x 2304 @60Hz 支持独立三显

内部 I/O

内部 I/O	1 x RS232/422/485 带自动流控 4 x RS232 2 x USB3.2 Gen1 4 x USB2.0 (2 x Type-A) 1 x 8 bit GPIO 4 x SATA3.0 1 x PS/2 (用于键盘鼠标) 1 x CPU_FAN 2 x SYS_FAN 1 x LPT 1 x FP (电源按钮, 电源灯, 复位, 硬盘灯)
--------	--

后部 I/O

后部 I/O	2 x USB3.2 Gen2 6 x USB3.2 Gen1 2 x RJ45 1 x RS232/422/485 (带自动流控) 1 x 线出, 线入, 麦克风输入
扩展	1 x PCIe4.0 X16 (X16 link) 3 x PCIe4.0 X4 (X4 link) 1 x PCIe3.0 X4 (X4 link) 2 x PCI 1 x M.2 2242/2280 (PCIe4.0 X4 NVMe)
存储	4 x SATA 3.0 (RAID 0/1/5/10), 1 x M.2 2242/2280 (PCIe4.0 X4 NVMe)

操作系统

操作系统	Windows 10 64bit, Windows 11 64bit, Linux
------	---

合规性

认证	CE, FCC
----	---------

机构与环境

电源输入	ATX
工作温度	0 ~ 60°C (32 ~ 140°F)
存储温度	-40 ~ 85°C (-40 ~ 185°F)
工作湿度	5% ~ 90%, 无冷凝
存储湿度	5% ~ 90%, 无冷凝
尺寸 (L x W)	304.8 x 244 mm (12" x 9.6")



方框图

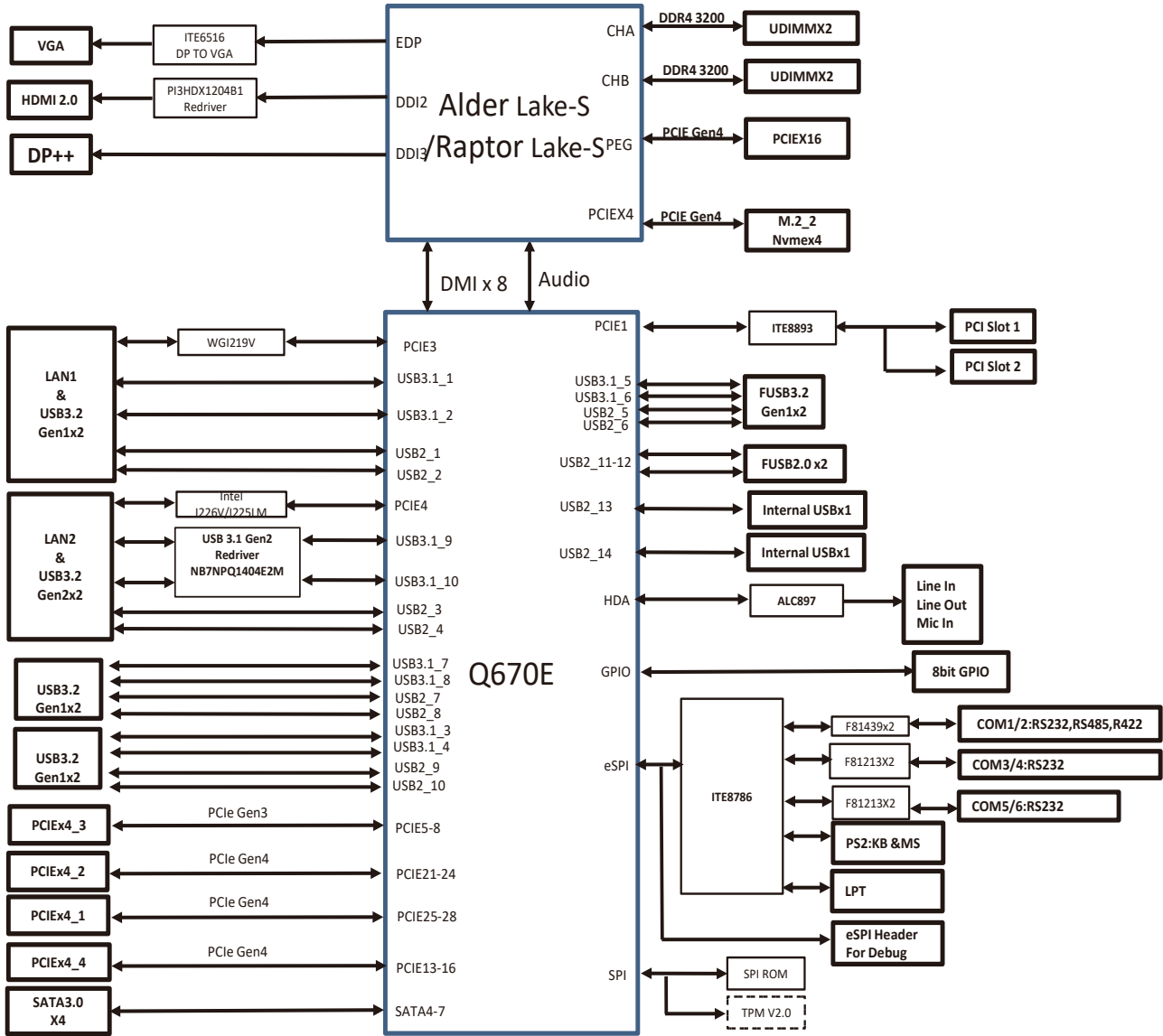

标准配件

35091AW00-JTU-G	SATA 信号线, 400mm+/-20mm
27171BQ500-G9F-G	IO 屏蔽罩, 154mm*2.5mm*40mm

可选配件

35107V900-JTU-G	并口线带支架, 450mm
351052K00-JTU-G	GPIO 线, 110mm
35106BR00-38L-G	2-口 USB2.0 线带支架, 300mm
351063G00-JTU-G	2-口 USB3.0 线无支架, 280mm
35108U500-3LG-G	COM2, 1-口 COM 线带支架, 700mm
35108U400-3LG-G	COM3~4/COM5~6, 2-口 COM 线带支架, 700mm
460209G00-3L5-G	CPU 散热器, 支持 125W, LGA1700 系列
46010RA00-3L5-G	CPU 散热器, 支持 65W, LGA1700 系列